

# 如何设定螺丝刀的扭矩

## LTD、RTD、A/BMLD、A/BMRD

### 设定扭矩的方法(可调式)：

1. 转动锁定器解除锁定(LTD/RTD)。
2. 用右手手指握住主刻度的滚花部, 用左手手指转动手柄设定扭矩值。

#### \* 设定扭矩值：

- (1) 转动手柄, 将副刻度的顶端与主刻度对齐。
- (2) 将副刻度线与主刻度垂直线对齐(见右图)。

3. 设定扭矩后, 转动锁定器将其锁定。

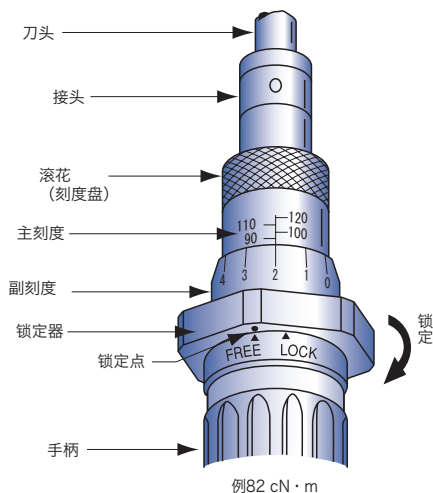

## NTD、RNTD、RNTDZ

### 设定扭矩的方法(预置式)：

1. 用左手握住手柄, 将调整工具棒插入调整螺钉的凹槽, 并转动调整。顺时针转动增加扭矩值。
2. 将专用刀头插入扭力螺丝刀检测仪(TDT3-G)的加载装置, 将其固定。
3. 顺时针转动加载装置测量扭矩值。
4. 继续重复步骤1-3, 直到扭矩调整一致。

